

Célula de corte por agua + abrasivo (AWJ)

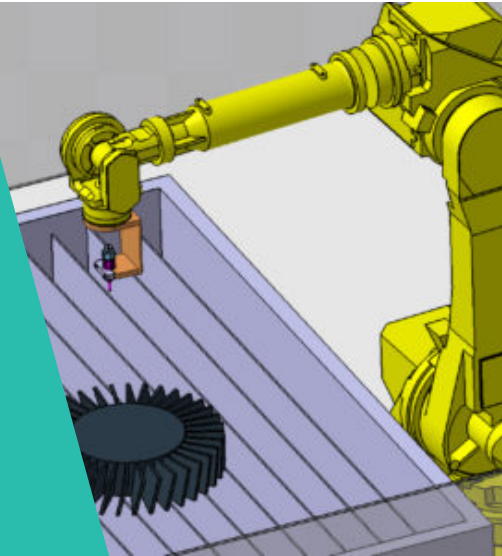

célula robotica de corte por agua y abrasivo con las siguientes características: - Bomba de alta presión de 6000bar del fabricante KMT - Cabezal de agua pura y de agua y abrasivo - Cabezal de doble entrada para corte de materiales compuestos

EKIPO ETA OSAGAI GARRANTZITSUENAK

- Bomba de alta presión ByPump 50 APC (max. Presión de 360MPa)
- Boquillas y orificios de diferentes tamaños
- Cabezal de corte por agua
- Cabezal de corte por agua y abrasivo

APLIKAZIO-EREMUAK

Laguntza prozesuak



basqueindustry.eus



AKTIBOAK ESKAINTZEN DITUEN ZERBITZUAK

Corte

Corte de cualquier tipo de material de hasta 300mm.

Mecanizado de materiales

Arranque de materiales de diferentes tipos.

Monitorización del proceso

Sensorización del proceso de agua y abrasivo y adquisición y análisis de datos.

Texturizado

Texturizado de materiales metálicos con y sin abrasivo.

I DUEN ERAKUNDEA

tecnalia

MEMBER OF BASQUE RESEARCH
& TECHNOLOGY ALLIANCE

FUNDACIÓN TECNALIA RESEARCH & INNOVATION

Harremanetarako pertsona:

Karmele Florentino



basqueindustry.eus

